

## Einleitung

---

Vielen Dank für den Kauf des LUPUS Outdoor Keypads. Bevor Sie das Outdoor Keypad in Betrieb nehmen, lesen Sie die folgenden Sicherheits- und Installationshinweise aufmerksam und sorgfältig durch. Die Beachtung dieser Anleitung ist zwingend notwendig um einen gefahrlosen Betrieb sicherzustellen. Bei Fragen wenden Sie sich an Ihren Fachhändler oder direkt an LUPUS-Electronics. Ihr LUPUS Outdoor Keypad wurde nach dem heutigen Stand der Technik entwickelt und gebaut, die geltenden Anforderungen nach europäischen und nationalen Richtlinien werden erfüllt.

Bewahren Sie das Handbuch sorgfältig auf, um im Nachhinein offene Fragen klären zu können. Die Anleitung ist fester Bestandteil des Produktes auch bei Weitergabe an Dritte.

## Haftungsausschluss

---

Alle technischen Angaben und Beschreibungen in dieser Bedienungsanleitung wurden mit größter Sorgfalt erstellt. Dennoch sind Fehler nicht völlig auszuschließen. Deshalb weisen wir daraufhin, dass weder eine juristische Verantwortung noch irgendeine Haftung für jedwede Folgen, die auf fehlerhafte Angaben zurückgeführt werden, übernommen wird. Die Beschreibungen, Bilder und technischen Daten können sich im Sinne des technischen Fortschritts ändern. LUPUS-Electronics GmbH behält sich das Recht vor, jederzeit und ohne vorherige Ankündigung Änderungen an den Produkten und an der Bedienungsanleitung vorzunehmen. Es wird keine Garantie für den Inhalt dieses Dokumentes übernommen. Für Mitteilung eventueller Fehler oder Ungenauigkeiten sind wir jederzeit dankbar.

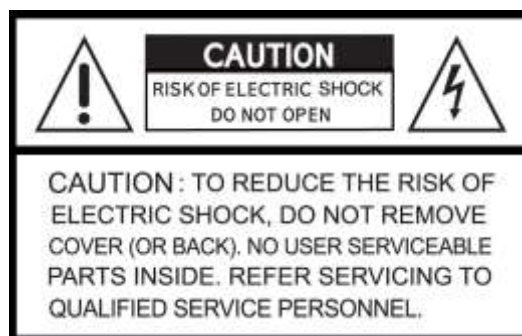

Dieses Symbol soll den Benutzer auf möglicherweise ungeschützte gefährliche Spannungen innerhalb des Gehäuses hinweisen. Diese können unter Umständen einen elektrischen Schlag auslösen.



Dieses Symbol soll den Nutzer auf die Nutzungs- und Wartungsanweisungen in den Benutzerhandbüchern und -unterlagen hinweisen, die dem Produkt beiliegen.

## **WARNUNG:**

UM DAS RISIKO EINES ELEKTRISCHEN SCHLAGS ZU VERMINDERN, DÜRFEN SIE DAS OFFENE GERÄT ZU KEINER ZEIT NÄSSE ODER FEUCHTIGKEIT AUSSETZEN!

## **RoHS**

Sämtliche von LUPUS-Electronics GmbH angebotenen bleifreien Produkte erfüllen die Anforderungen der europäischen Richtlinie zur Beschränkung der Verwendung gefährlicher Substanzen (RoHS). Dies bedeutet, dass sowohl der Herstellungsprozess als auch die Produkte absolut „bleifrei“ und ohne sämtliche in der Richtlinie aufgeführten gefährlichen Substanzen auskommen.

## **FC**

Dieses Gerät wurde getestet und die Einhaltung der Grenzwerte nach Teil 15 der FCC Regularien für eine Klasse digitaler Geräte festgestellt. Diese Grenzwerte wurden festgelegt, um einen vernünftigen Schutz gegen gesundheitsschädlichen Umgang zu leisten, wenn das Gerät in einem gewerblichen Umfeld betrieben wird. Das Gerät erzeugt und benutzt Funkfrequenz-Energie und kann diese abstrahlen. Außerdem kann das Gerät, wenn es nicht gemäß des Benutzerhandbuches installiert und betrieben wird, andere Funkkommunikation stören. Die Anwendung dieses Gerätes in einer bewohnten Gegend kann zu Störungen führen, die möglicherweise zu Lasten des Benutzers beseitigt werden müssen.

## **CE**

Hiermit erklärt die LUPUS-Electronics GmbH, dass sich das Gerät LUPUS Outdoor Keypad (Art. Nr. 12070, EAN 4260195433618), in Übereinstimmung mit den grundlegenden Anforderungen und den übrigen einschlägigen Bestimmungen der Richtlinie 2014/53/EU befindet.

## **Konformität:**

Die Konformitätserklärung ist zu beziehen unter:

LUPUS-Electronics GmbH

Otto-Hahn-Str. 12

76829 Landau



### **Warnung**

**Bei Schäden, die auf Nichtbeachtung dieser Bedienungsanleitung zurückzuführen sind, erlischt der Garantieanspruch.**

**Für Folgeschäden übernehmen wir keine Haftung.**

**Bei Personen und/ oder Sachschäden, die auf unsachgemäße Handhabung oder Nichtbeachtung der Sicherheitshinweise zurückzuführen sind, übernehmen wir keine Haftung. In solchen Fällen entfällt jeder Garantieanspruch!**

Das LUPUS Outdoor Keypad wurde mit einem hochwertigen Gehäuse ausgestattet. Bitte beachten Sie dennoch bei der Verwendung folgende Sicherheitsbestimmungen:

- Öffnen Sie das Gehäuse des Outdoor Keypads ausschließlich für das Einsetzen der Batterien. Berühren oder manipulieren Sie auf keinen Fall Platinenbauteile und achten Sie beim Zuschrauben darauf, dass alle Schrauben wieder ausreichend angezogen werden.
- Schließen Sie das Outdoor Keypad nur mit der dafür vorgesehenen Stromspannung an. Betreiben Sie das Outdoor Keypad nur mit dem dafür vorgesehenen Netzteil.
- Behandeln Sie das Outdoor Keypad behutsam, starke Vibrationen oder Stöße können es beschädigen.
- Das Netzteil darf keiner direkten Sonneneinstrahlung oder starken Wärmequellen wie z.B. Heizkörpern unmittelbar ausgesetzt werden.
- Installieren Sie das Outdoor Keypad nicht in der Nähe von starken elektrischen Leitungen. Dies könnte die Übertragungsqualität beeinträchtigen. Setzen Sie das Gerät keinen unmittelbaren Magnetfeldern aus.
- Installieren Sie das Outdoor Keypad nicht direkt auf Aluminium oder Eisen ohne es mit einer Gummierung von dem Untergrund zu isolieren. Die Funkübertragung könnte gestört werden.
- Dieses Gerät ist nicht dafür bestimmt, durch Personen (einschließlich Kindern) mit eingeschränkten physischen, sensorischen oder geistigen Fähigkeiten oder mangels Erfahrung und/oder mangels Wissen benutzt zu werden.
- Kinder sind von diesem Produkt und anderen damit verbundenen elektrischen Geräten jederzeit fernzuhalten. Das Gerät enthält Kabel, die zu Strangulierungen führen und kleine Teile, die verschluckt werden können. Kabel müssen fachmännisch verlegt werden, so dass Sie nicht geknickt oder anderweitig beschädigt werden können. Lassen Sie Verpackungsmaterialien nicht achtlos liegen, diese können für spielende Kinder zu einer Gefahr werden.
- Zur Reinigung der Oberfläche des Outdoor Keypads verwenden Sie ein halbfeuchtes Tuch und reiben Sie die Oberfläche anschließend trocken. Reinigungsmittel können die Oberfläche des Outdoor Keypads beschädigen.

- Das Outdoor Keypad kann im Außenbereich installiert werden und hat eine IP66 Schutzklasse.

### Sollten Sie Fehler feststellen

---

Falls Fehler auftreten sollten, entfernen Sie die Stromzufuhr des Outdoor Keypads und kontaktieren Sie Ihren Lieferanten. Weitere Benutzung erhöht die Gefahr eines Brands oder elektrischen Schlags.

### Bestimmungsgemäßer Einsatz

---

Das Outdoor Keypad ist für die Gebäudesicherung und das Bedienen der LUPUS Alarmzentrale vorgesehen. Ein anderer Einsatz als in dieser Bedienungsanleitung beschrieben ist nicht zulässig und führt zu Gewährleistungs- und Garantieverlust sowie zu Haftungsausschluss. Dies gilt auch für Veränderungen und Umbauten.



#### Entsorgungshinweise:

#### **Gerät nicht im Hausmüll entsorgen!**

Dieses Gerät entspricht der EU-Richtlinie über Elektronik- und Elektro-Altgeräte (Altgeräteverordnung) und darf daher nicht im Hausmüll entsorgt werden. Entsorgen Sie das Gerät über Ihre kommunale Sammelstelle für Elektronik-Altgeräte!

#### **Dieses Produkt enthält einige Softwareprogramme, die unter die GPL-Lizenz für freie Software fallen.**

Dieses Produkt enthält Software, die von dritten Parteien entwickelt wurde und/oder Software, die der GNU General Public License (GPL) und/oder der GNU Lesser General Public License (LGPL) unterliegt. Den Quellcode dieser Programme senden wir Ihnen gerne auf Anfrage zu. Der GPL- und/oder LGPL-Code, der in diesem Produkt verwendet und angeboten wird, steht UNTER AUSSCHLUSS JEGLICHER GEWÄHRLEISTUNG und unterliegt dem Copyright eines oder mehrerer Autoren. Für weitere Details siehe auch den GPL- und/oder LGPL-Code dieses Produktes und die Nutzungsbestimmungen von GPL und LGPL.

Den kompletten Lizenztext können Sie über <http://www.gnu.org/licenses/gpl-2.0.html> einsehen. Eine inoffizielle deutsche Übersetzung finden Sie unter: <http://www.gnu.de/documents/gpl.de.html>.

## Outdoor Keypad

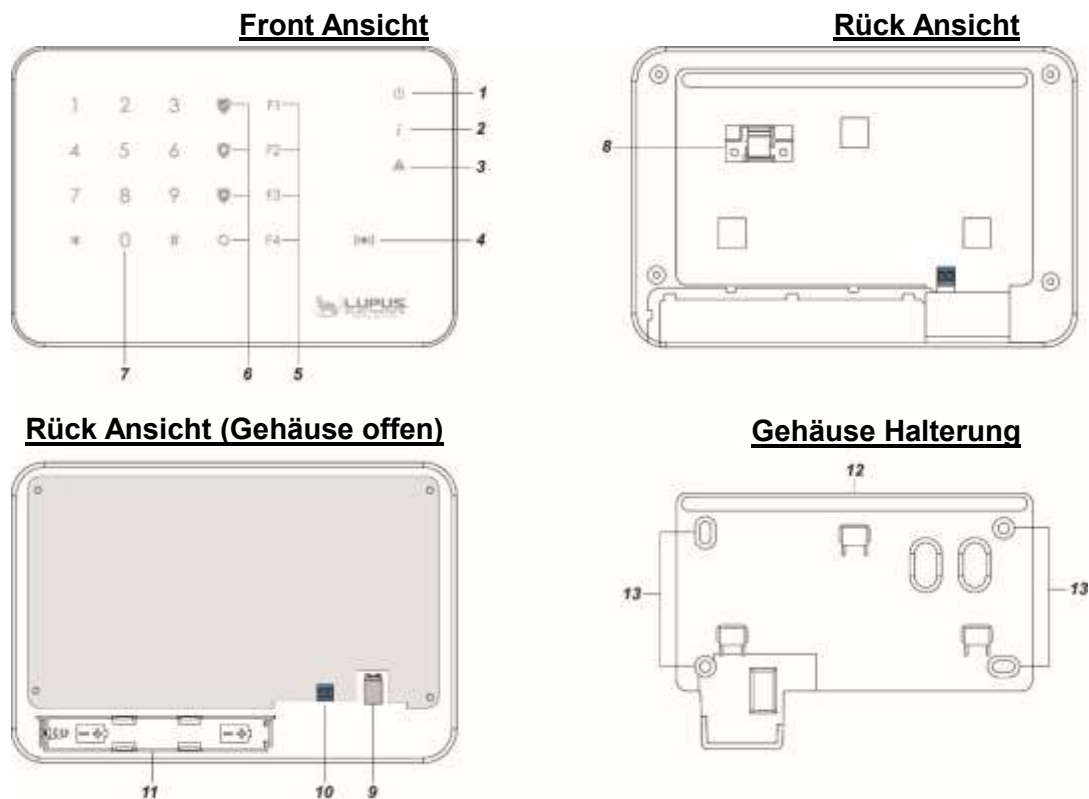

### Produktbeschreibung:

1. Power LED
2. Status LED
3. Fehler LED
4. Tag-Erkennungsbereich
5. F1 – F4 Knöpfe
6. Scharf (Arm) Taste  
Heim (Home) Taste  
Unscharf (Disarm) Taste  
Status Taste
7. Nummernfeld inkl. # Rauten Taste und \* Sterntaste
8. Sabotageschalter
9. Stromanschluss
10. Relaisausgang
11. Batteriefach
12. Wasserschutz (den Gummistreifen nicht entfernen!)
13. Befestigungs- Aussparungen



## LED-Indikatoren:

- **Power LED (1):**

Wenn das Outdoor Keypad, im Batteriebetrieb länger als 10 Sekunden nicht benutzt worden ist, geht es in den Schlafmodus um Strom zu sparen. Ist das Outdoor Keypad an einem Netzteil angeschlossen, wird die Power-LED blau aufleuchten. Ist das Keypad im Batteriebetrieb, müssen Sie zuerst mit Ihrer Handfläche die Front des Keypads berühren, damit es aktiviert wird. Anschließend wird die Power-LED hellblau aufleuchten und es zweimal piepsen. Sollte das Keypad in den Schlafmodus gehen, bevor eine Tasteneingabe abgeschlossen wurde, wird die letzte Eingabe verworfen. Ist das Keypad an einem Netzteil mit Strom angeschlossen, kann es direkt bedient werden, ohne es zuvor extra aktivieren zu müssen.

- Blaue LED AN: Keypad wurde aktiviert.
- Blaue LED blinkt: Keypad wurde aktiviert, Batterie ist schwach.
- Blaue LED leuchtet gedimmt: Das Keypad ist im Schlafmodus und wird mit einem Netzteil betrieben.
- Aus: Das Keypad ist im Schlafmodus ohne angeschlossenen Netzteil.
- Orangene LED: Das Keypad ist im Anlernmodus.
- Orangene LED blinkt: Das Keypad ist im Anlernmodus und hat eine schwache Batterie.

- **Status LED (2):**

Den aktuellen Status der Zentrale können Sie abfragen, indem Sie einen gültigen Pin Code, gefolgt mit der „Status Taste“ , am Keypad eingeben. Den Status mit einem eingelernten Tag rufen Sie ab, indem Sie zuerst die „Status-Taste“ drücken und anschließend den Tag an den Tag-Erkennungsbereich.

- Rote LED leuchtet: System ist im Scharf (Arm) Modus.
- Rote LED blinkt: System ist im Heim (Home) Modus.
- Blaue LED leuchtet: System ist im Unscharf (Disarm) Modus.
- Blaue LED blinkt → Fehler
  - Keine Antwort von der Zentrale
  - falscher PIN-Code
  - Auf Home geschaltet im Scharf Modus
  - Scharfschaltung erzwungen trotz Fehler von Sensoren
- Klappt die Statusanzeige generell nicht wurde das Keypad nicht schnell genug an die Zentrale angelernt, Sie haben beim Anlernen nur 5 Sekunden Zeit auf hinzufügen zu drücken!

- **Fehler LED (3):**

- Orangene LED leuchtet: Alarm im Speicher!
- Orangene LED blinkt: Systemfehler z.B.
  - SIM fehlt
  - GSM nicht bereit
  - Sabotagekontakt offen
  - Stromprobleme der Zentrale
  - Sensor außerhalb der Reichweite
  - Geöffneter Sensor
  - Sensor Batterie zu schwach

- **Batterie:**
  - Das Outdoor Keypad kann mit dem im Lieferumfang befindlichen 12V Netzteil betrieben werden und/oder mit 2 x 1,5V Lithium Batterien.
  - Wurde sowohl ein Netzteil eingesteckt, als auch Batterien eingelegt, wird die Stromversorgung über das Netzteil hergestellt und automatisch auf Batteriebetrieb wechseln, wenn das Netzteil ausfällt oder entfernt wird.
  - Um Batterien in das Outdoor Keypad einzulegen ist es notwendig die vier Schrauben in den Ecken der Rückseite des Keypads zu entfernen und die Rückverkleidung abzunehmen. Bitte gehen Sie dabei behutsam vor, um nicht das Innenleben zu beschädigen oder den Sabotagekontakt abzureißen.
  - Die Batterien werden in das untere Batteriefach eingelegt. Anschließend sollte die Rückseite wieder befestigt werden.
  - Bei einem evtl. Batteriewechsel empfehlen wir, durch mehrmaliges Drücken der Keypad-Knöpfe, die Restspannung zu entleeren. Das Keypad wird keine schwachen Batterien erkennen, solange es mit einem Netzteil betrieben wird.
  
- **Sabotage**
  - Das Outdoor Keypad hat einen Sabotageschutz, wenn es planmäßig an eine Wand montiert wird.
  - Wird der Sabotagekontakt geöffnet, leuchtet die Power-LED des Keypads auf und ein Warnton ist zu hören. Die Zentrale wird über die Sabotage informiert.
  - Ist die Zentrale scharf gestellt, löst eine Sabotage einen Alarm aus.
  - Im Anlernmodus ist der Sabotagekontakt deaktiviert.

## Das Outdoor Keypad in Betrieb nehmen

---

### **Hinzufügen des Keypads in der Zentrale:**

1. Starten Sie den Anlernmodus indem Sie den Installer-Code des Keypads eingeben (Standard 0000) und danach die „Stern taste“ \*drücken. Die Power-LED leuchtet nun orange. Das Keypad ist nun 5 Minuten im Anlernmodus. und wechselt erst anschließend in den Schlafmodus, wenn keine Eingabe erfolgt.
2. Öffnen Sie das Menü „Sensoren“ → „Hinzufügen“ und klicken auf „Start“ um den Anlernprozess zu beginnen.
3. Geben Sie nun am Keypad \* + 7 hintereinander ein. Sobald die Alarmanlage den Sensor gefunden hat, wird er im unteren Menü aufgelistet und Sie hören einen Bestätigungston der Zentrale.
4. Fügen Sie das Keypad **innerhalb von 5 Sekunden mit „Hinzufügen“ in die der Sensorliste hinzu.** Sollten Sie langsamer sein kann es zu Problemen kommen mit der Statusanzeige des Keypads. Löschen Sie in diesem Fall das Keypad aus der Sensorliste und starten den Anlernvorgang erneut.
5. Zum Verlassen des Installations-Modus, drücken Sie 2 x die „Unschärf Taste“  Das Keypad gibt einen Signalton aus und die Power LED erlischt nach Kurzem.

### Reichweitentest:

Um die Signalstärke am gewünschten Installationsort zu testen führen Sie einen Reichweitentest durch.

1. Öffnen Sie das Menü Zentrale „Sensoren“ → „Reichweite“ und klicken Sie auf „Start“ um den Reichweitentest zu beginnen.
2. Starten Sie den Installations-Modus indem Sie den Installer-Code des Keypads eingeben (Standard 0000) und danach die „Sternstaste“ \* drücken.
3. Geben Sie nun am Keypad \* + 7 hintereinander ein.
4. Der Sensor, sowie die aktuelle Signalstärke sollte nun in der Zentrale angezeigt werden. Je größer der Wert, desto besser das Funksignal (Signalstärke 1-9).
5. Durch das klicken von „Stop“ beenden Sie den Reichweitentest der Alarmanlage.
6. Zum Verlassen des Installations-Modus, drücken Sie 2 x die „Unscharf Taste“ . Das Keypad gibt einen Signalton aus und die Power LED erlischt nach Kurzem.

### Hinweis:

Sollte der Sensor an dem gewünschten Standort kein Signal haben, die Funkverbindung generell schwach sein (Signalstärke <4) bzw. häufig darunter fallen (Signalschwankungen von 2-3 sind normal) empfehlen wir unseren Funkrepeater zur Verstärkung einzusetzen.

### Installation des Keypads:

1. Halten Sie die Halterung an die gewünschte Installationsstelle.
2. Nutzen Sie die Schraubenaussparungen um Bohrlöcher an der Wand zu markieren.
3. Bohren Sie Löcher an den markierten Stellen in die Wand und setzen Sie die Dübel ein.
4. Schrauben Sie die Halterung des Outdoor Keypads an die Wand.
5. Setzen Sie das Keypad auf die drei Halterungshaken und schieben es zur Befestigung etwas nach unten.

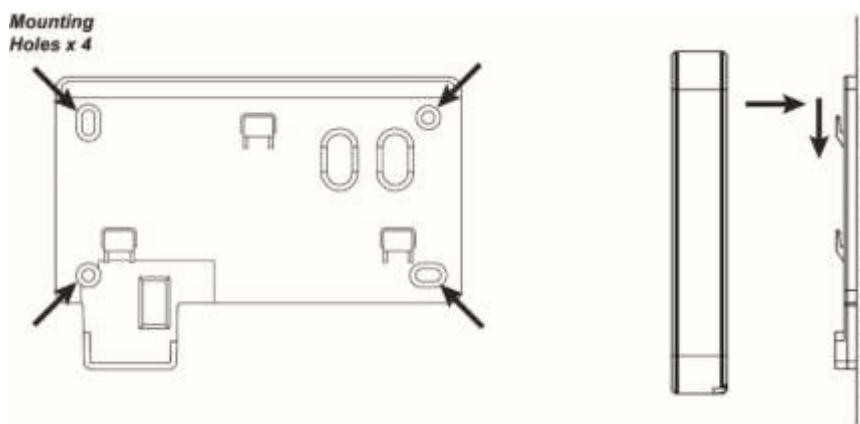

### Keypad PIN-Codes zum Scharf-, Home- oder Unscharfschalten:

Die Pin-Codes zum Scharf-, Home-, oder Unscharfschalten, können in der Konfigurationsseite der Zentrale („Home“ → „PIN-Codes“) erstellt bzw. geändert werden. Eine nähere Beschreibung hierzu finden Sie im Kapitel „PIN-Codes“ Ihrer Alarmzentrale.



## Den Status der Alarmanlage mit Hilfe von Pin-Codes ändern:

Achten Sie immer darauf, dass das Outdoor Keypad aktiv sein muss, damit Eingaben getätigt werden können.

### 1. Scharf schalten

Benutzer-PIN (werksseitig 1234) + Scharf schalten . Ein langer Signalton ertönt und die rote Status-LED leuchtet auf.

### 2. Unscharf schalten:

Benutzer-PIN (werksseitig 1234) + Unscharf schalten . Zwei Signaltöne ertönen und die blaue Status-LED geht an.

### 3. Heim-Modus aktivieren:

Benutzer-PIN (werksseitig 1234) + Heim schalten  und anschließend 1,2 oder 3, um den gewünschten Home-Modus zu aktivieren. Drei Signaltöne ertönen und die rote Status-LED blinkt 4 Mal. Wird nach der „Homemodus-Taste“ keine Zahl gedrückt, wird automatisch Home Modus 1 aktiviert.

## Relais-Ausgang

Das Outdoor Keypad hat einen potentialfreien (spannungsfreien) Ausgang (10). Diesen können Sie unterschiedlich konfigurieren, um z. B. ein Licht, beim scharf- bzw. unscharf schalten zu steuern, ein Alarmeingang einer Kamera zu aktivieren oder um eine Aufzeichnung zu starten.

1. Betreten Sie hierzu den Installer-Modus, indem Sie den Installer-PIN-Code des Keypads eingeben (Standard 0000) und danach die „Stern-taste“ \* drücken. Die Power-LED leuchtet nun orange.
2. Drücken Sie jetzt \* + 0, um die Relais-Konfiguration zu starten. Die Status-LED leuchtet zusätzlich und man hört einen kurzen Piepston.
3. Es gibt 8 verschiedene Modi, um das Relais zu konfigurieren. Geben Sie je nach Konfigurationswunsch einen der folgenden Tasten (1-8 + evtl. Tasteneingabe 2) ein:

Tasteneingabe 1 (Ein langer Ton)	Tasteneingabe 2 (Ein langer Ton)	Relais Antwort beim Scharf schalten	Relais Antwort beim Unscharf schalten	Notiz
1	----	Offen	Geschlossen	
2	----	Geschlossen	Offen	<b>(Standard Einstellung)</b>
3	1 ~ 99 + #	Offen	Geschlossen für 1 – 99 Sekunden	
4	1 ~ 99 + #	Geschlossen	Offen für 1 – 99 Sekunden	
5	1 ~ 99 + #	Geschlossen für 1 – 99 Sekunden	Offen	
6	1 ~ 99 + #	Offen für 1 – 99 Sekunden	Geschlossen	

Tasteneingabe 1 (Ein langer Ton)	Tasteneingabe 2 (Ein langer Ton)	Relais Antwort wenn das Keypad <b>aktiviert</b> wird	Relais Antwort wenn das Keypad in den <b>Schlafmodus</b> geht	Notiz
7	----	Offen	Geschlossen	Schaltet unabhängig von Statusänderungen der Alarmzentrale
8	----	Geschlossen	Offen	

4. Die Status LED hört auf zu leuchten und die Einstellungen sind im Keypad gespeichert.
5. Beenden Sie den Installationsmodus indem Sie zweimal die „Unscharf Taste“ drücken.

#### **Beispiel 1:**

Gehen Sie in den Relaiskonfigurationsmodus und Aktivieren Sie den ersten Modus (Taste 1). Das Keypad wird einen langen Ton ausgeben. Beenden Sie den Installer-Modus durch mehrfaches drücken der „Unscharf Taste“ . Das Relais wird nun beim scharf schalten der Zentrale geöffnet (nicht überbrückt). Wird die Alarmanlage unscharf geschaltet wird der Kontakt geschlossen (überbrückt).

#### **Beispiel 2:**

Gehen Sie in den Relaiskonfigurationsmodus und Aktivieren Sie den vierten Modus (Taste 4). Geben Sie danach eine Zahl zwischen 1 und 99 ein um zu definieren wie lange das Relais beim unscharf schalten der Alarmanlage geöffnet bleiben soll und drücken anschließend die „Rauten Taste“ #. Beenden Sie den Installer-Modus durch mehrfaches drücken der „Unscharf Taste“ . Das Relais wird nun beim unscharf schalten der Alarmanlage, mit dem Outdoor Keypad, für die zuvor definierte Dauer (1-99 Sekunden) geöffnet. Nach Ablauf der Zeit bzw. oder wenn die Alarmanlage zwischenzeitlich wieder scharf geschaltet wird, wird auch das Relais wieder geschlossen.

#### **Hinweise:**

- Der Relaisausgang reagiert beim Schalten der Zentrale, unabhängig wie (Webbrowser, Keypad, Fernbedienung, Smartphone...) die Alarmanlage scharf / unscharf geschaltet wird, solange das Outdoor Keypad mit einem Netzteil betrieben wird. Im Batteriebetrieb wird der Relaisausgang nur bei einem Schaltvorgang am Outdoor Keypad selbst reagieren.
- Möchten Sie, dass der Relaisausgang in Area 2 reagiert, ist es hierfür notwendig, erneut den Anlernmodus zu starten (\* + 7) und im Menü der Zentrale unter „Sensor editieren“ („Sensoren“ → „Liste“ → „Keypad“ → „Ändern“) Area 2 auszuwählen und die Einstellungen mit „OK“ zu speichern. Anschließend können Sie den Installer Modus wieder deaktivieren.
- Es ist nicht möglich den Relaisausgang durch das Schalten von beiden Areas zu aktivieren.

## Tag Konfiguration

Sie können an einem Outdoor Keypad bis zu 100 Tags anlernen (unabhängig wie viele davon in Area 1 oder 2) und diese mit Ihren Pin-Codes (maximal 50 verschiedene) verknüpfen. Mit den angelernten Tags können Sie anschließend das Outdoor Keypad bedienen.

### Tags anlernen

1. Starten Sie den Anlernmodus: Geben Sie den Installer-Code des Keypads ein (Standard 0000) und drücken danach die „Sterntaste“ \*.
2. Geben Sie nun am Keypad \* + 1 hintereinander ein, um den Tag-Konfigurationsmodus zu starten. Die Status-LED leuchtet nun rot auf.
3. Geben Sie einen bereits im Menü „Home“ → „PIN-Codes“ erstellten Benutzer-PIN ein und drücken anschließend die „Rauten Taste“ #. Jetzt ist ein Signalton zu hören und der Tag-Erkennungsbereich leuchtet für 5 Sekunden auf.

#### **Hinweis:**

Wird ein PIN-Code verknüpft, der noch nicht in der Zentrale eingetragen wurde, kann er nachträglich unter „Home“ → „PIN-Codes“ eingetragen werden.

4. Halten Sie solange der Tag-Erkennungsbereich (4) aufleuchtet, einen Tag daran, um ihn mit dem zuvor eingegebenen PIN-Code zu verknüpfen.
  - Ist der Tag neu, wird das Keypad zweimal piepsen.
  - War der Tag bereits eingelernt, wird das Keypad nur einmal piepsen. Wird der Tag jedoch mit dem neuen PIN Code verknüpft, wird die alte Verknüpfung getrennt.
  - Jeder weitere Tag, der so an das Outdoor Keypad angelernt wird, verlängert die Anlernphase der Tags um weitere 5 Sekunden.
  - Geht der Tag-Erkennungsbereich zu schnell aus, starten Sie erneut von Punkt 3.
  - Drücken Sie die „Unscharf Taste“ um den Tag-Konfigurationsmodus zu verlassen. Die Status-LED leuchtet nicht mehr rot auf.
  - Drücken Sie die „Unscharf Taste“ erneut zweimal, um ebenfalls den Anlernmodus zu verlassen.

#### **Hinweise:**

Das Outdoor Keypad wird vier schnelle Töne hinter einander abspielen bei folgenden Problemen:

- Wenn der eingegebene PIN-Code falsch ist (nicht vierstellig).
- Wenn bereits 100 Tags angelernt wurden.

## Tags entfernen

1. Starten Sie, wie zuvor beschrieben, den Tag-Konfigurationsmodus. Die Status-LED leuchtet nun rot auf.
2. Um alle angelernten Tags, die mit einem PIN Code verknüpft wurden, zu löschen, geben Sie den PIN-Code ein und drücken anschließend die „Status Taste“. Ein langer Piepston ist zu hören.  
Um einen einzelnen Tag aus dem Outdoor Keypad zu löschen, drücken Sie im Tag-Konfigurationsmodus die „Status Taste“ und halten anschließend den Tag vor den Tag-Erkennungsbereich. Es sind zwei kurze Piepstöne zu hören. Jeder Tag der abgelernt wird, verlängert die Ablernphase und lässt den Tag-Erkennungsbereich für weitere 5 Sekunden leuchten.
3. Nach 5 Sekunden Wartezeit wird der Ablernmodus automatisch verlassen. Drücken Sie die „Unscharf Taste“, um den Tag-Konfigurationsmodus zu verlassen. Die Status-LED leuchtet nicht mehr rot auf.
4. Drücken Sie die „Unscharf Taste“ erneut zweimal, um ebenfalls den Ablernmodus zu verlassen.

## Outdoor Keypad mit einem Tag bedienen

Achten Sie immer darauf, dass das Outdoor Keypad aktiviert werden muss, damit Eingaben getätigt werden können.

### 1. Scharf (Arm) schalten:

Die „Scharf Taste“ drücken  und anschließend den eingelernten Tag über den Tag-Erkennungsbereich halten. Ein langer Signalton ertönt und die rote Status-LED leuchtet auf.

### 2. Unscharf (Disarm) schalten:

Die „Unscharf Taste“ drücken  und anschließend den eingelernten Tag über den Tag-Erkennungsbereich halten. Zwei Signaltöne ertönen und die blaue Status-LED geht an.

### 3. Heim-(Home) Modus aktivieren:

Die „Heim Taste“ drücken  und anschließend 1,2 oder 3, um den gewünschten Home-Modus zu aktivieren und anschließend den eingelernten Tag über den Tag Erkennungsbereich halten. Drei Signaltöne ertönen und die rote Status-LED blinkt 4 Mal. Wird nach der „Heim Taste“ keine Zahl gedrückt, wird automatisch der Home-Modus 1 aktiviert.

## Dual-Key Funktionen aktivieren:

Das Outdoor Keypad kann über vordefinierte Tastenkombinationen auch einen Überfall-(Panic) , Feuer-, oder Medizinischen-Alarm auslösen. Einmal aktiviert, sind diese Tastenkombinationen **ohne PIN-Code Eingabe** nutzbar!

Hinterlegen Sie zuerst (Nicht in der XT1) unter „Sensoren“ → „Liste“ → „Keypad“ → „ändern“ bei welcher Tastenkombination, welcher Alarm ausgelöst werden soll.

Sensor editieren	
<b>Keypad</b>	
ID:	RF:001c7070
Version:	
Name:	Outdoor Keypad
Area:	1
Zone:	5
Sabotage deaktivieren:	<input type="checkbox"/>
[1+3]:	Panikalarm
[4+6]:	Feueralarm
[7+9]:	Medizinischer Alarm
Eigenschaft Button 1:	Sensorevent 2
Eigenschaft Button 2:	Szene anwenden 1
Eigenschaft Button 3:	Keine Antwort
Eigenschaft Button 4:	Keine Antwort
OK Default Reset oder Zurück	

Um die Dual-Keys zu aktivieren, gehen Sie bitte wie folgt vor:

Geben Sie den Installer-PIN-Code am Keypad ein (Standard 0000) und drücken danach die \*-Taste. Die Power-LED leuchtet nun orange.

Drücken Sie im Anlernmodus folgende Tasten, um die jeweilige Funktion zu aktivieren:

- \* + 2 = Dual-Tastenfunktionen 1+3(Panic-Alarm) aktivieren
- \* + 3 = Dual-Tastenfunktionen 4+6(Feuer-Alarm) aktivieren
- \* + 4 = Dual-Tastenfunktionen 7+9(Notfall-Alarm) aktivieren
- \* + 5 = Alle Dual-Tastenfunktionen deaktivieren



### Hinweise:

- Um die aktivierte Dual Key-Funktionen zu nutzen, ist es notwendig, die Tastenkombinationen für mindestens drei Sekunden gedrückt zu halten.
- Um Dual-Tastenkombinationen auszuführen drücken Sie immer „nur“ zwei Zahlen am Keypad und keine sonstigen Tasten!

## **F1 – F4 Tasten (5) (Nicht für XT1 verfügbar)**

Zusätzlich, zu den Dual Key-Tasten, können noch vier weitere Funktionstasten, frei definiert werden.

Sie können entscheiden, ob ein Tastendruck auf F1-F4 direkt eine Funktion auslöst oder erst durch eine Legitimierung durch eine PIN-Code-Eingabe bzw. vorgehaltenen Tag, zu aktivieren bzw. zu deaktivieren.

- Geben Sie den Installer-PIN-Code in das Keypad ein (Standard 0000) und drücken danach die „Stern Taste“ . Die Power-LED leuchtet nun orange.
- Drücken Sie anschließend \* + Status Taste .
  - Hören sie das Outdoorkeypad zweimal schnell piepsen, ist die Legitimierung deaktiviert, d.h. jeder Tastendruck auf F1-F4, löst die hinterlegte Funktion aus.
  - Hören Sie einen langen Ton, ist es nur möglich die F1-F4 Tasten (Standard) durch PIN-Code Eingabe bzw. angelerntem Tag zu bedienen.
- Zum Verlassen des Installations-Modus, drücken Sie 2 x die „Unscharf Taste“ . Das Keypad gibt einen Signalton aus und die Power LED erlischt nach Kurzem.





### ***Hinweis:***

In den Sensoreigenschaften des Keypads, kann definiert werden, was bei Tastendruck (1+3, 4+6, 7+9, F1 – F4) geschehen soll. Hier kann eine Regel definiert werden, um z.B. eine Lampe über eine angelernte Funksteckdose / Unterputzrelais anzuschalten.

## Übersicht der Einstellungsmöglichkeiten im Installer-Modus:

Geben Sie den Installer-PIN-Code am Keypads ein (Standard 0000) und drücken danach die „Stern Taste“ \*. Die Power-LED leuchtet nun orange. Das Keypad ist jetzt für 5 Minuten im Installer-Modus. Erfolgt keine Eingabe, wechselt es in den Schlafmodus.

Folgende Konfigurationen sind im Installer-Modus möglich:

* + 0	Relais Konfiguration
* + 1	Tag Konfiguration
* + 2	Dual-Tastenfunktionen 1+3(Panic-Alarm) aktivieren
* + 3	Dual-Tastenfunktionen 4+6(Feuer-Alarm) aktivieren
* + 4	Dual-Tastenfunktionen 7+9(Notfall-Alarm) aktivieren
* + 5	Alle Dual-Tastenfunktionen deaktivieren
* + 6	Ändern des Installer-PIN-Code: * + 6 <ul style="list-style-type: none"><li>• Geben Sie den bisherigen PIN-Code ein (Standard 0000).</li><li>• Drücken Sie die „Status Taste“ . Sie hören einen langen Signalton.</li><li>• Geben Sie einen neuen 4-stelligen PIN-Code ein.</li><li>• Drücken Sie die „Rauten Taste“ #.</li><li>• Der neue PIN ist nun gespeichert.</li></ul>
* + 7	Outdoor Keypad anlernen / Reichweitentest:
* + 8	Arm/Home ohne PIN- oder Tag-Eingabe aktivieren
* + 9	Arm/Home/Disarm (nur) mit PIN- oder Tag-Eingabe aktivieren Deaktiviert ebenfalls die Duale Abfrage (PIN + Tag)
* + Scharf Taste 	Durchgehende Statusbeleuchtung (Heim- bzw. Scharf-Modus), wenn die Stromversorgung mit einem Netzteil hergestellt wird, aktivieren (Standardwert, 1 langer Piepston) / deaktivieren (3 kurze Piepstöne)
* + Heim Taste 	Duale Abfrage bei Modus Wechsel (Arm/Home/Disarm) PIN-Eingabe und Tag Bestätigung erforderlich (erst mit zweiter Outdoor Keypadgeneration möglich)
* + Status Taste 	PIN Code bzw. Tag Legitimierung für die Bedienung der <b>F-Tasten</b> aktivieren / deaktivieren (Standard aktiviert):
2 x Unscharf Taste 	<b>Installer-Modus verlassen</b>

## Eingabeschutz:

Ist der „PIN-Code Schutz“ aktiv („Einstellung“ → „Zentrale“) und werden innerhalb von 10 Minuten, 5 falsche Benutzer Pin-Code-Eingaben getätigt, dabei ist es egal ob zwischendurch richtige PIN-Codes eingegeben wurden, wird das Keypad gesperrt. Es leuchten zuerst die LEDs Lila bzw. die Fehler-LED Rot auf und es ertönen mehrere laute Pieps Töne, um Sie über die Sperrung des Outdoor Keypads zu informieren. Anschließend können für 15 Minuten keine Eingaben am Keypad vorgenommen werden. Nach Ablauf dieser Zeit erfolgt ein langer Ton und Eingaben am Outdoor Keypad sind wieder möglich.

### **Hinweis:**

Die Eingabe des Installer Codes ist **immer** durch einen Eingabeschutz gesichert. Unabhängig ob der „Pin-Code Schutz“ aktiviert wurde oder nicht. Werden innerhalb von 10 Minuten, 5 falsche Installer-Codes eingegeben, wird das Keypad gesperrt.

### **Reset / Werkseinstellung:**

Nach dem Reset, ist das Keypad wieder im Auslieferungszustand. Alle angelernten TAGs und User-Pins sind gelöscht! Der Installer-Code steht wieder auf „0000“ und das Keypad muss separat aus der Sensorliste gelöscht werden.

1. Entfernen Sie die Stromverbindung (Batterie + Netzteil). Entfernen Sie das Keypad von der Halterung.
2. Überprüfen Sie, dass der Sabotagekontakt geöffnet ist.
3. Stellen Sie die Stromversorgung wieder her.
4. Aktivieren Sie das Outdoorkeypad, indem Sie die Hand auf die Front des Outdoorkeypads legen.
5. Drücken Sie 0000 + #, **bevor** das Keypad wieder in den Schlafmodus geht.
6. Falls erfolgreich, wird das Keypad dreimal piepsen und auf Standardwerten stehen. Falls nicht erfolgreich, starten Sie erneut von Punkt 1.

### **Hinweise:**

- Das Keypad kann beide Areas schalten, je nach dem was für ein PIN-Code (Area 1 oder 2) verwendet wird.
- Die Zentrale kann so konfiguriert werden, dass unabhängig von Systemfehlern, immer der Status geändert wird: „Einstellung“ → „Zentrale“ → „Area“ → „Scharfschaltung bei Fehler“ → „Bestätigen“ umschalten auf „Scharfschaltung erzwingen“.
- Sollte ein Systemfehler angezeigt werden (Status-LED blinkt blau auf), kann dies i. d. R. ignoriert werden, indem die Eingabe zum Scharfschalten bzw. Home-Modus aktivieren, innerhalb von 10 Sekunden, wiederholt wird. Die aktuellen Systemfehler kann in der Alarmanlage unter „Zentrale“ → „Status“ → „XT Status“ eingesehen und ggf. ignoriert werden.
- Das Keypad übermittelt seinen Status „nur“ bei Eingabe. Folglich kann zwar übermittelt werden, dass die Batterien schwach werden, aber nicht dass sie leer sind!
- Bemerken Sie, dass Sie einen falschen Pincode eingeben können Sie Ihre aktuelle Eingabe mit der Sterntaste \*abbrechen und anschließend von vorne beginnen.

### **ACHTUNG**

Bitte ändern Sie sowohl den Standard-Benutzer-PIN-Code (1234) unter „Home“ → „Pin Codes“, als auch den Installer-PIN-Code (0000), damit Ihr System sicher vor Manipulation ist!